

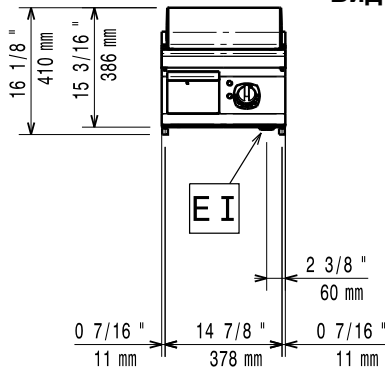
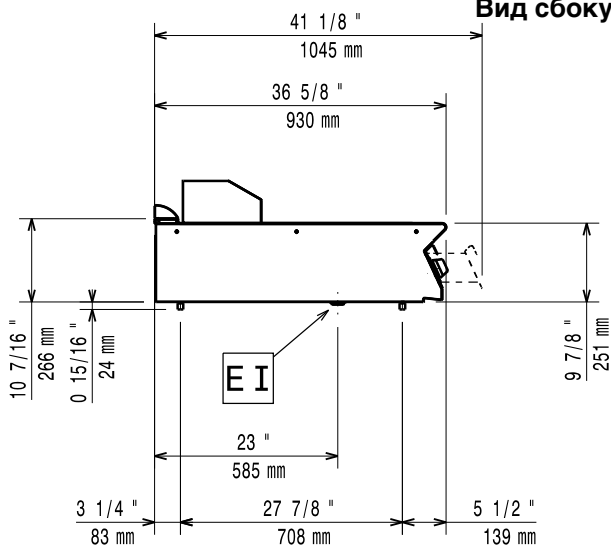
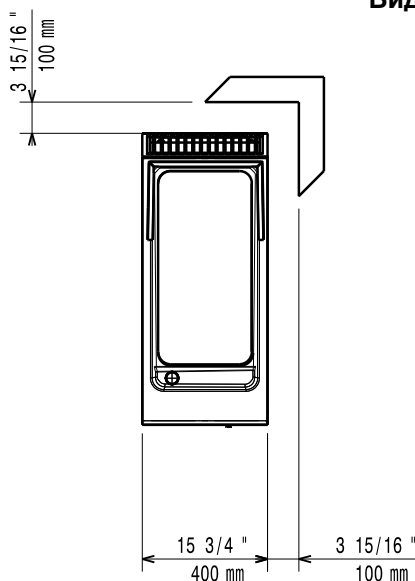

- Мостовой кронштейн 400 мм PNC 206154
- - NOT TRANSLATED - PNC 206308
- - NOT TRANSLATED - PNC 206309
- Контейнер-жироборник к плитам контактной жарки (линия 700 - 1 М и 1/2 М, линия 900 - 1 М) PNC 206346
- Сетка на дымоход, 400 мм (700XP/900) PNC 206400
- Правый и левый боковые поручни (900 XP) PNC 216044
- Фронтальный поручень 400 мм PNC 216046
- Фронтальный поручень 800 мм PNC 216047
- Фронтальный поручень 1200 мм PNC 216049
- Фронтальный поручень 1600 мм PNC 216050
- Широкий поручень - порционная полка, 400 мм PNC 216185
- Широкий поручень - порционная полка, 800 мм PNC 216186
- 2 боковые панели для агрегатов верхнего расположения PNC 216278

**Вид спереди**

**Вид сбоку**

**EI** = Вход эл. кабеля  
**EQ** = Винт эквипотенциала

**Вид сверху**

**Электрика**

Электропитание: 391072 (E9FTEDCS00) 380-400 V/3 ph/50/60 Гц  
 Общая мощность: 7.5 кВт

**Газ**

Природный газ - Давление: 7" вод. ст. (17.4 мбар)  
 Балонный газ - Давление: 11" вод. ст. (27.7 мбар)

**Основная информация**

Ширина рабочей поверхности: 330 mm  
 Глубина рабочей поверхности: 700 mm  
 Рабочая температура (MIN): 120 °C  
 Рабочая температура (MAX): 280 °C  
 Габариты, ширина: 400 mm  
 Габариты, высота: 250 mm  
 Габариты, глубина: 930 mm  
 Вес нетто: 55 кг  
 Вес брутто: 55 кг  
 Высота: 580 mm  
 Ширина: 460 mm  
 Глубина: 1020 mm  
 Объем: 0.27 m<sup>3</sup>

Если агрегат предполагается установить рядом или "спиной" к оборудованию, чувствительному к высоким температурам, необходимо оставить зазор в 150 мм или обеспечить термоизоляцию подобного оборудования.

[NOT TRANSLATED] N9RE