

taurus

TRENDING COOKING

Кухонный
комбайн

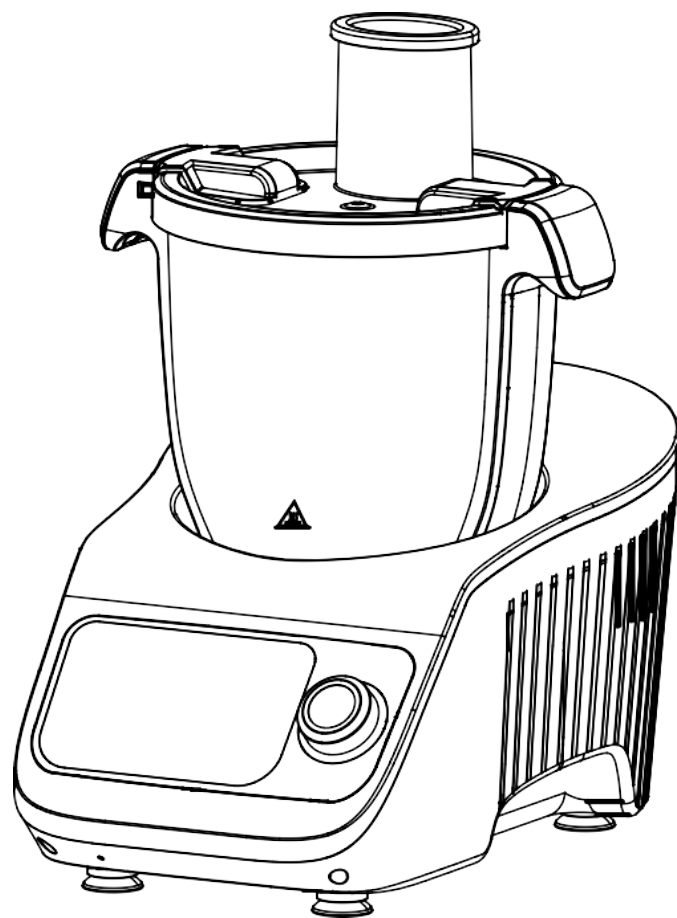

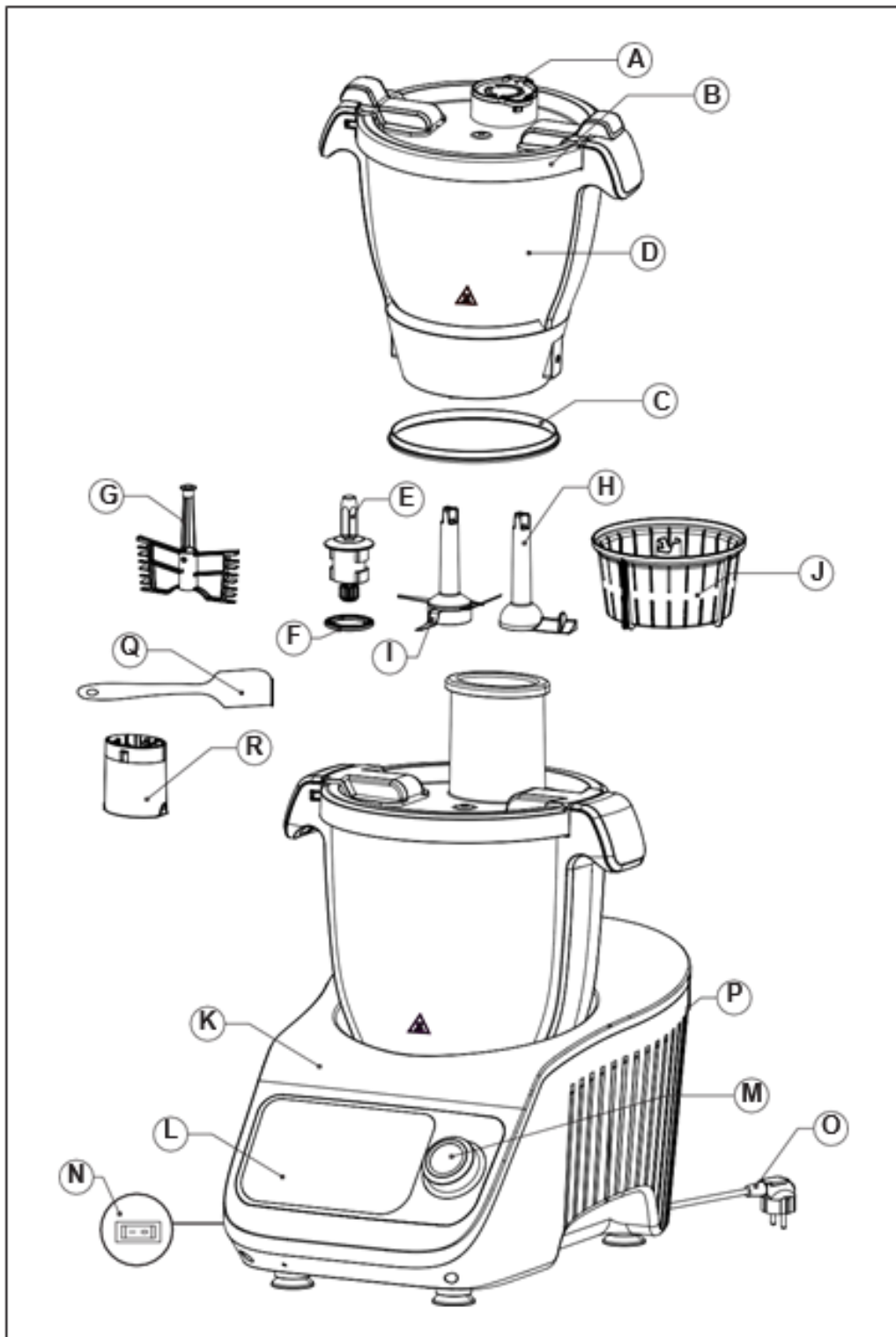

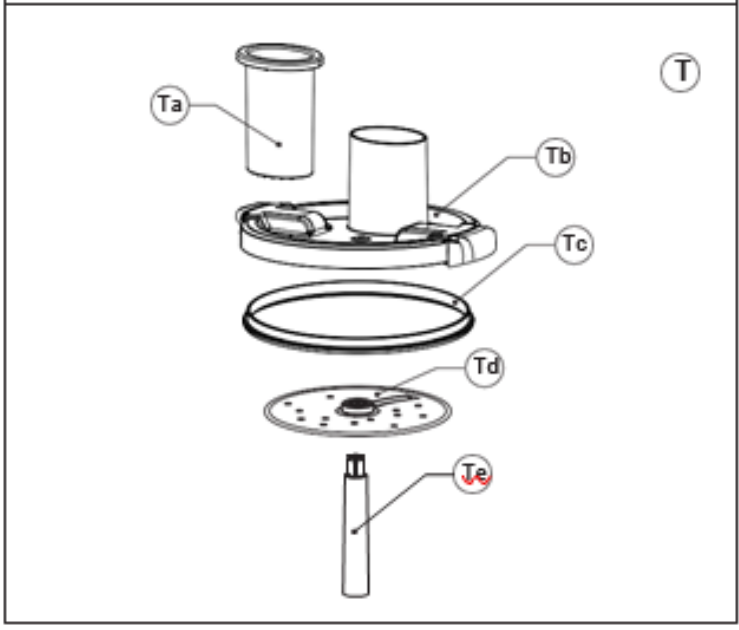
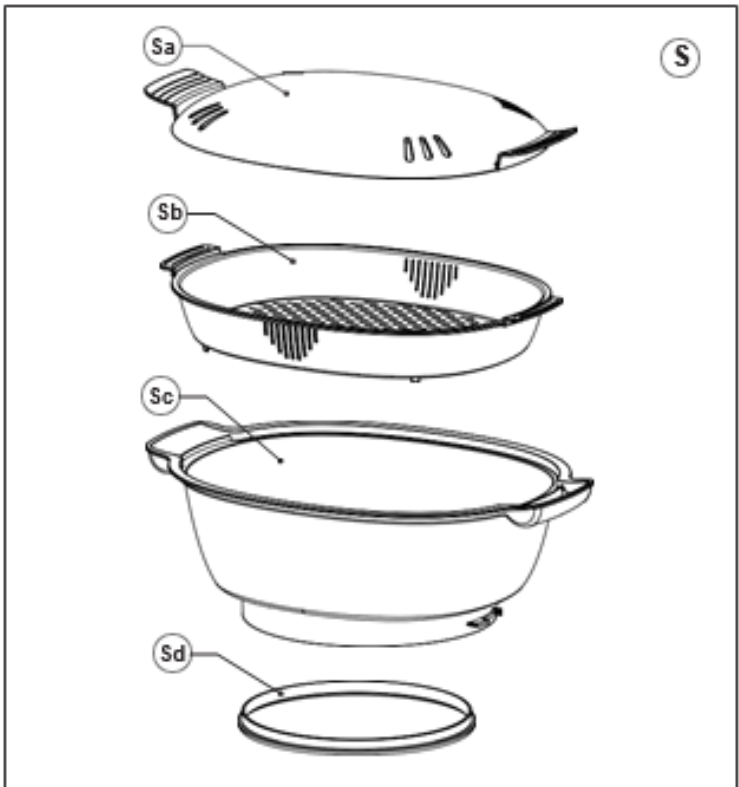

ГЛАВНЫЙ ЭКРАН

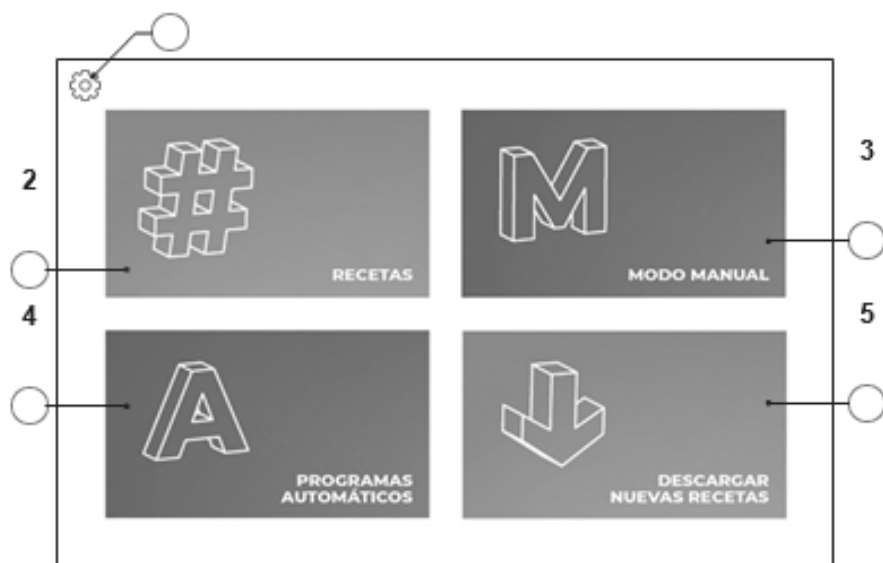

КНИГА РЕЦЕПТОВ

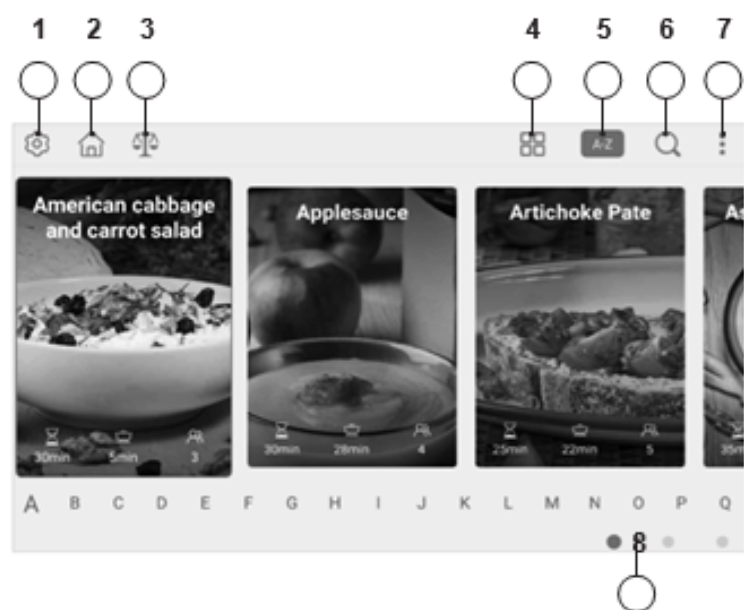

РУЧНОЙ РЕЖИМ-ПАНЕЛЬ УПРАВЛЕНИЯ 1 2 3 5

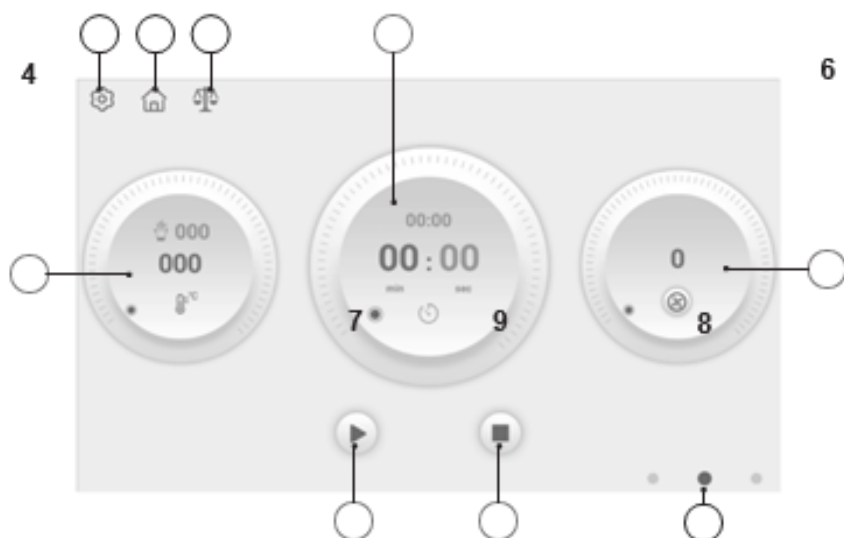

АВТОМАТИЧЕСКИЕ ПРОГРАММЫ

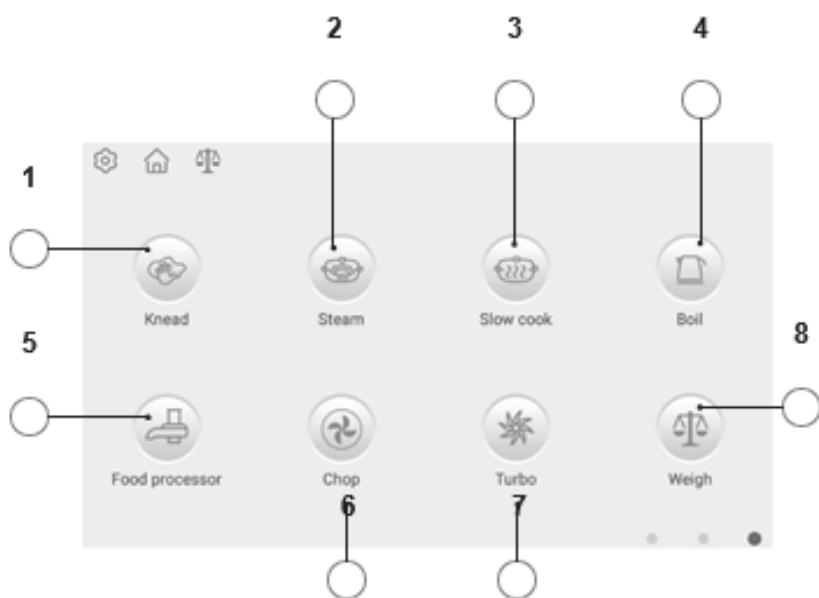

НАСТРОЙКА

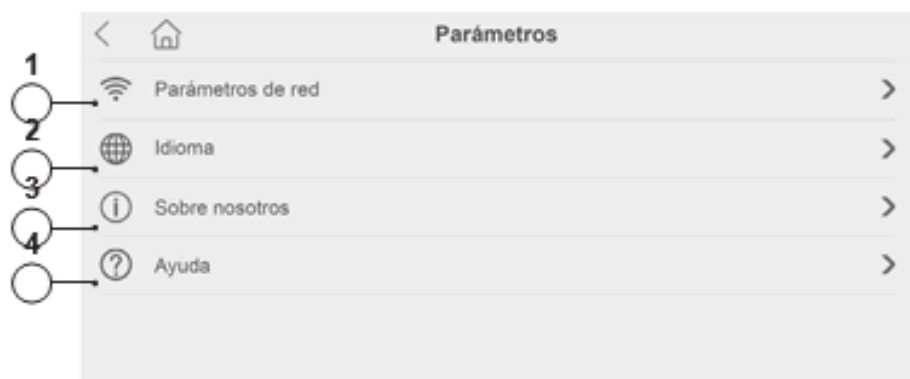

Fig.1



Fig.2



Fig.3



Fig.4



Fig.5

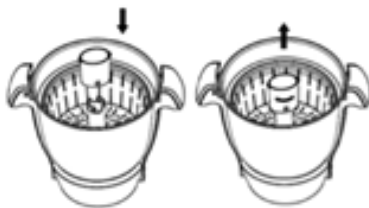

Fig.6



Fig.7



Fig.8

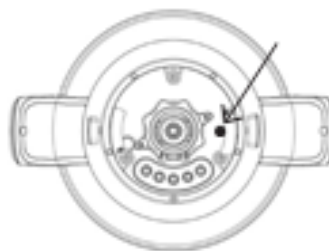

Fig.9

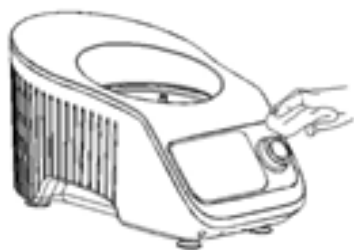

Fig.10



Fig.11



TRENDING COOKING

Описание прибора

- A Клапан выпуска пара
- B Крышка
- C Уплотнитель крышки
- D Кувшин
- E Центральный вал
- F Кольцо крепления центрального вала
- G Венчик
- H Лопатка для смешивания
- I Лопасты-лезвия
- J Корзина-пароварка
- K Основной блок
- L Сенсорный экран
- M Ручка управления
- N Переключатель ВКЛ/ВЫКЛ (ON/OFF)
- O Сетевой кабель
- P Вентиляционная решетка
- Q Лопатка
- R Мерный стакан
- S Пароварка
 - a) крышка пароварки
 - b) поддон
 - c) корзина
 - d) уплотнитель корзины пароварки
- T Кухонный комбайн
 - a) толкатель
 - b) крышка процессора
 - c) уплотнение крышки
 - d) диск для нарезки/терки
 - e) дисковая насадка

ГЛАВНЫЙ ЭКРАН

- 1 Настройка
- 2 Книга рецептов
- 3 Ручной режим/Панель управления
- 4 Автоматические программы
- 5 Добавление нового рецепта

КНИГА РЕЦЕПТОВ

- 1 Настройка

- 2 Кнопка основного экрана
- 3 Кнопка Весы
- 4 Сортировка по категориям
- 5 Алфавитный порядок
- 6 Поиск рецепта
- 7 Избранное/История
- 8 Изменить интерфейс (книга рецептов, ручной режим, автоматические программы)

РУЧНОЙ РЕЖИМ / ПАНЕЛЬ УПРАВЛЕНИЯ

- 1 Настройка
- 2 Кнопка основного экрана
- 3 Кнопка Весы
- 4 Кнопка Температура
- 5 Кнопка Время
- 6 Кнопка Скорость
- 7 Кнопка Пуск/Пауза
- 8 Изменить интерфейс (книга рецептов, ручной режим, автоматические программы)
- 9 Кнопка Остановка

АВТОМАТИЧЕСКИЕ ПРОГРАММЫ

- 1 функция Замес
- 2 Функция Пар
- 3 Функция Тушение
- 4 Функция Кипячение
- 5 Функция Кухонный комбайн
- 6 Функция Измельчение
- 7 Турбо
- 8 Весы

НАСТРОЙКА:

- 1 Настройки сети — настройка WiFi
- 2 Язык
- 3 О нас
- 4 Справка – Руководство пользователя

ИСПОЛЬЗОВАНИЕ И УХОД

- Полностью разматывайте кабель питания прибора перед каждым его использованием.
- Не используйте прибор, если его аксессуары не установлены должным образом.
- Не используйте прибор, если прилагаемые к нему аксессуары неисправны. Немедленно замените их.
- Не используйте прибор, если кувшин пуст.
- Не используйте прибор, если кнопка ВКЛ/ВЫКЛ не работает.
- Не перемещайте прибор во время его использования.
- Не используйте прибор под углом и не переворачивайте его.

- Не превышайте рабочую мощность прибора.
- Соблюдайте уровни максимального (MAX) и минимального (MIN) заполнения (Рис. (Рис.1)).
- Не прикасайтесь к контейнеру при приготовлении горячей пищи (выше 60°C).
- Храните прибор в недоступном для детей и/или лиц с ограниченными физическими, сенсорными или умственными способностями или тех, кто не знаком с его использованием месте.
- Перед тем, как убирать прибор на хранение, остудите его.
- Поддерживайте прибор в исправном состоянии. Убедитесь, что движущиеся части прибора не смещены и не заблокированы, а также удостоверьтесь, что у прибора нет сломанных частей или проблем, которые могут помешать его правильной работе.
- Для обеспечения правильной работы прибора содержите в чистоте основание кувшина, его установочные штифты и разъемы на основном блоке.
- Всегда используйте прибор, его детали и аксессуары в соответствии с настоящими инструкциями, принимая во внимание условия работы и выполняемую работу. Никогда не используйте прибор для целей, отличных от тех, для которых он предназначен, это может быть опасно.
- Периодически проверяйте состояние уплотнителя крышки.
- Перед включением прибора убедитесь, что крышка плотно закрыта.
- Никогда не оставляйте прибор включенный прибор без присмотра, даже если он не используется. Это также экономит электроэнергию и продлевает срок службы прибора.
- Не открывайте крышку, пока жидкость, содержащаяся внутри чаши прибора, кипит.
- Будьте осторожны, наливая в чашу прибора горячие жидкости, так как они могут выплеснуться из-за внезапного выброса пара.
- Соблюдайте осторожность после остановки прибора, так как лопасти продолжают вращаться из-за механической инерции.
- Не используйте лопатку, если лезвия прибора еще вращаются.

Использование прибора

Перед первым использованием

- Убедитесь, упаковочный материал полностью удален.
- Перед первым использованием прибора очистите его детали, которые будут контактировать с пищевыми продуктами, как описано в разделе Очистка настоящего руководства.

Сборка прибора

Крышка кувшина (B):

- Крышка используется для закрытия кувшина и активации датчиков безопасности для запуска прибора.
- Отверстие в крышке используется для подачи пищи и выпуска пара при снятой крышке.
- Силиконовый уплотнитель (C) предотвращает вытекание жидкости между кувшином и крышкой. Установите уплотнитель на место, проверив правильность его посадки и убедившись, что тонкая сторона соприкасается с крышкой.

- ВАЖНО: если крышка закрыта, установить или снять кувшин с основного блока будет невозможно.
- ВНИМАНИЕ: никогда не используйте крышку, если уплотнитель установлен неправильно.
- ВНИМАНИЕ: никогда не открывайте крышку кувшина во время работы прибора, так как существует опасность выплескивания содержимого и/или ожогов. Прежде чем открыть крышку кувшина, остановите прибор и подождите, пока ножи не остановятся.

Кувшин (D):

- Кувшин имеет максимальный объем 2,3 литра.
- Правильно установите центральный стержень в кувшине, поворачивая крепежное кольцо (F) по часовой стрелке (рис. 2).
- Крышка должна быть снята, чтобы кувшин можно было прикрепить к основному блоку. Убедитесь, что мерная шкала кувшина находится сзади, и нажмите на кувшин, чтобы он зафиксировался в нужном положении. (рис.3).
- Чтобы закрыть кувшин, наденьте крышку, убедившись, что уплотнитель установлен правильно, и поверните ее по часовой стрелке до щелчка. (Рис.4)
- ОСТОРОЖНО: во время работы поверхность кувшина может сильно нагреваться.
- Не прикасайтесь к кувшину голыми руками во время работы.
- Чтобы снять кувшин с основного блока, откройте крышку, повернув ее против часовой стрелки, и извлеките кувшин.
- ВАЖНО: в целях безопасности прибор останавливается при открытии крышки.

Венчик, лопатка для смешивания, лопасти-лезвия (G, H, I):

- Насадка-венчик (G) используется для взбивания яиц, сливок и яичных белков, а также для перемешивания продуктов без измельчения. Диапазон скорости: 1-4
- Лопатка для смешивания (H) используется для смешивания продуктов, приготовления супов или других ингредиентов, требующих нагревания. Диапазон скорости: 1-3
- Лопасти-лезвия используются для измельчения, замешивания, смешивания и т. д. Диапазон скоростей: 1-12
- Чтобы прикрепить любой из этих аксессуаров, просто возьмите его за конец и прижмите к центральному валу.
- Чтобы снять аксессуары, возьмитесь за конец и осторожно потяните, пока он не освободится.

Корзина-пароварка (J):

- Данный аксессуар используется для приготовления небольшого количества пищи, например, риса или макарон. Его также можно использовать в качестве сита для стекания жидкости продуктов.
- Чтобы установить корзину, поместите ее в чашку без других аксессуаров, убедившись, что она установлена правильно.
- Чтобы снять корзину, поместите мерный стакан (R) в канавку на валу и вращайте до фиксации. Когда мерный стакан надежно закреплен, корзину можно снять. (Рис.5)
- ВНИМАНИЕ: пароварка производит очень горячий пар и конденсат. Примите все меры предосторожности, чтобы не обжечься. При приготовлении на пару прикасайтесь к прибору только за ручки.

Лопатка (Q):

- Данный аксессуар используется для перемешивания пищи, предотвращения ее прилипания к стенкам контейнера и облегчения опорожнения кувшина.
- **ВНИМАНИЕ:** никогда не вставляйте лопатку через отверстие в крышке, если прибор работает.

Пароварка (S):



- Данный аксессуар используется для приготовления на пару овощей, мяса и рыбы.
- Можно использовать без среднего лотка для приготовления на пару большего количества продуктов. Средний лоток можно использовать для одновременного приготовления двух видов ингредиентов.
- Пароварка крепится к кувшину без крышки, для установки поворачивайте ее по часовой стрелке до щелчка.
- Налейте в кувшин от 0,5 до 2 литров воды.
- **ВНИМАНИЕ:** 0,5 л воды достаточно для парения в течение 30 минут.
- Силиконовый уплотнитель пароварки предотвращает утечку жидкости. Установите его на место, убедившись, что он установлен правильно, и проверьте, чтобы тонкая сторона соприкасалась с основанием пароварки.
- Чтобы снять пароварку с кувшина, поверните основание пароварки против часовой стрелки и снимите.
- **ВНИМАНИЕ:** пароварка производит очень горячий пар и конденсат. Примите все меры предосторожности, чтобы не обжечься. При приготовлении на пару прикасайтесь к прибору только за ручки.

Кухонный комбайн (T):



- Данный аксессуар используется для нарезки или натирания любых овощей.
- Диск имеет два положения: одна сторона для натирания, а другая для нарезки.
- Чтобы установить кухонный комбайн, вставьте вал диска в центральный вал до щелчка, обязательно установите диск в правильное положение в зависимости от того, что вы хотите сделать, и накройте кувшин крышкой процессора. .
- Вы можете подавать пищу через отверстие, чтобы обработать ее. Используйте толкатель, чтобы протолкнуть еду.
- Силиконовый уплотнитель обеспечивает правильную посадку крышки. При установке следите за тем, чтобы тонкая сторона соприкасалась с крышкой.

Использование

- Полностью размотайте кабель прибора перед подключением прибора к сети питания.
- Правильно установите центральный стержень в кувшине (рис. 2).
- Поместите кувшин на основной блок. Убедитесь, что мерная сетка кувшина находятся сзади, и нажмите на кувшин, чтобы он зафиксировался в нужном положении. Помните, крышка не должна быть на кувшине. (рис.3).
- Подключить прибор к сети.
- Используйте переключатель ВКЛ/ВЫКЛ (N), чтобы включить основной блок. Он подаст звуковой сигнал.
- Когда ручка управления (M) загорится попеременно красным и белым цветом и подаст 3 звуковых сигнала, прибор готов к работе.
- На главном экране появится меню с различными опциями.

- Вы можете настроить сеть Wi-Fi в настройках сети, нажав кнопку Настройка .
- Подключившись к сети Wi-Fi, вы можете нажать кнопку Загрузить новые рецепты (Download New Recipes). Данное действие автоматически проверит наличие новой версии и новых рецептов.
- Если Вы хотите использовать настраиваемые рецепты, нажмите кнопку Рецепт (Recipe). Лучше всего использовать пошаговые рецепты до тех пор, пока Вы полностью не познакомитесь с прибором.
- Если Вы хотите использовать ручной режим для программирования температуры, времени и скорости, нажмите кнопку ручного режима.
- Если Вы хотите использовать автоматические программы, нажмите кнопку автоматической программы, после чего появится меню с различными опциями. Данные программы поставляются с предустановленными функциями.
- Выберите функцию, которую должен выполнять прибор.
- Установите аксессуар, который требуется для Вашего рецепта (G, H, I, J, S, T).
- Добавьте ингредиенты, которые Вы хотите. Если требуется кухонный комбайн, Вам нужно установить крышку комбайна и подавать ингредиенты непосредственно через отверстие в крышке.
- Для того, чтобы взвесить продукты, нажмите кнопку Весы .
- Установите крышку на кувшин, кухонный комбайн или пароварку. (рис.4).
- Начинайте работу.
- В режиме ожидания мигают красный и белый индикаторы. При приготовлении красный свет указывает на то, что температура выше 60°C, а белый свет указывает на то, что температура ниже 60°C в любом режиме работы.

Настраиваемые рецепты:

- В настоящем разделе появляются пошаговые рецепты. Вы можете использовать поисковую систему для поиска по ним в алфавитном порядке или по категории рецепта.
- После того, как Вы выбрали рецепт, который хотите приготовить, нажмите на фотографию, чтобы получить доступ к рецепту. Появятся подробные сведения о рецепте: ингредиенты, этапы, дополнительная информация, аксессуары, необходимые для рецепта, общее время приготовления и количество приготовленных порций.
- Вы можете запустить рецепт, нажав кнопку ПУСК/ПАУЗА (Start/Pause), после чего появятся пошаговые инструкции.
- Вы можете вручную прокручивать шаги, поворачивая ручку управления (M).
- Чтобы сохранить рецепт в избранное, нажмите на сердечко .
- Нажав кнопку , Вы можете просмотреть все детали рецепта.

Ручной режим

- Нажмите кнопку Температура/Время/Скорость (Temperature/Time/Speed) и отрегулируйте каждый параметр, проводя пальцем по изображению прямо на экране или поворачивая ручку управления.
- Нажмите кнопку температуры, чтобы установить соответствующие параметры. Диапазон температур: от 37 до 120°C с шагом 5°C.
- Чтобы установить соответствующие параметры, нажмите кнопку времени в минутах (минутах) или секундах (секундах). Диапазон времени: 0-90 минут.

- Чтобы выбрать желаемую скорость, нажмите кнопку скорости. Диапазон скоростей: 0-12. Если вы хотите изменить направление вращения лопастей, нажмите на символ  (эта опция доступна только для скоростей 1-3).
- При установке желаемой скорости аксессуары, которые можно использовать на этой скорости, отображаются внизу кнопки.
- Выбрав параметры, нажмите кнопку запуска/паузы или нажмите ручку управления, чтобы начать обработку.
- Нажмите кнопку ПУСК/ПАУЗА (Start/Pause), или нажмите ручку управления, чтобы приостановить обработку.
- Нажмите кнопку остановки или нажмите и удерживайте ручку управления в течение нескольких секунд, чтобы остановить прибор и завершить программу или рецепт.

Автоматические программы

- Выберите автоматическую программу на основе рецепта, который вы хотите приготовить.
- Настройки данных программ предустановлены, однако Вы можете изменить их в соответствии со своими предпочтениями, как описано в разделе Ручной режим.
- Выбрав параметры, нажмите кнопку ПУСК/ПАУЗА (Start/Pause), или нажмите ручку управления, чтобы начать работу.
- Нажмите кнопку ПУСК/ПАУЗА (Start/Pause), или нажмите ручку управления, чтобы приостановить работу.
- Нажмите кнопку остановки  или нажмите и удерживайте ручку управления в течение нескольких секунд, чтобы остановить прибор и завершить программу.

По окончании использования прибора

- Когда выбранный процесс, рецепт или программа будут завершены, на дисплее появится сообщение об их завершении и прозвучит двойной звуковой сигнал.
- Нажмите и удерживайте ручку управления в течение нескольких секунд, чтобы завершить процесс в любое время (рис. 6).
- Снимите крышку и кувшин, чтобы очистить их, как описано в разделе об Очистка настоящего руководства. Во избежание риска ожогов сначала дайте им остыть (рис. 7).
- Остановите прибор с помощью кнопки ВКЛ/ВЫКЛ (ON/OFF).
- Отключите прибор от сети.
- Очистите прибор.

Защита от перегрева

- Настоящий прибор оснащен системой защиты от перегрева. Он автоматически выключится, если дно кувшина перегреется.
- Возможные причины: использование ножей для смешивания, нагрев пустого кувшина или приготовление пищи при слишком высокой температуре и/или слишком долго. Если Вы видите, что пища начинает подгорать, уменьшите температуру приготовления и добавьте немного воды или масла.
- Перед сбросом предохранителя дайте кувшину остыть.
- Если в кувшине находятся горячие ингредиенты, перелейте их в другую емкость. Добавьте холодную воду и оставьте в течение 5-10 минут, пока кувшин полностью не остынет.













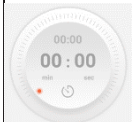

- Используйте шариковую ручку или отвертку для сброса предохранителя (не используйте очень острые или заостренные инструменты), переверните кувшин вверх дном и нажмите полупрозрачную силиконовую кнопку (рис. 8).
- ВАЖНО: при сбросе предохранителя Вы услышите щелчок, теперь Вы можете продолжать пользоваться кувшином. Убедитесь, что Вы правильно следуете инструкции по эксплуатации. Если Вы не услышали щелчок и кувшин снова не нагревается после нескольких попыток, то обратитесь в авторизованный сервисный центр.
- Когда прибор постоянно включается и выключается по причинам, отличным от управления термостатом, убедитесь, что нет препятствий, которые мешают правильному входу или выходу воздуха.

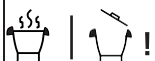

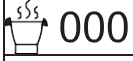
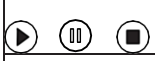







Очистка прибора







- Перед очисткой прибора отключите его от сети питания и дайте ему полностью остыть.
- Очистите все детали прибора, используя влажную ткань с несколькими каплями моющего средства, а затем высушите. (Рис.9)
- Не используйте для очистки прибора растворители или продукты с кислым или щелочным pH, такие как отбеливатели, или абразивные продукты.
- Не погружайте прибор в воду или любую другую жидкость и не помещайте его под проточную воду.
- Рекомендуется регулярно чистить прибор и удалять с него остатки пищи.
- Если прибор не содержать в чистоте, его поверхность может получить повреждения, что неизбежно сократит срок службы прибора, а также сделает его небезопасным в использовании.
- Во время очистки прибора будьте особенно осторожны с лезвиями, так как они очень острые.
- При очистке крышки лучше всего снять силиконовый уплотнитель, чтобы очистить его отдельно.
- Если на дне кувшина появились следы нагара, влейте немного лимонной кислоты или лимонного сока в горячую воду на 5-7 минут, а затем протрите следы тряпкой.
- Очистите кувшин, тщательно просушив контакты разъема, прежде чем снова использовать прибор. Кувшин НЕ подходит для мытья в посудомоечной машине.
- ВАЖНО: никогда не погружайте кувшин в воду на длительное время, так как вода может просочиться внутрь и повредить внутренний механизм, создав риск короткого замыкания (рис. 10).
- Если пища застряла или пригорела на дне кувшина, как можно скорее удалите ее лопаточкой. Для очистки кувшина используйте горячую воду с мягким моющим средством, дайте ему немного впитаться. Используйте чистящую щетку для удаления остатков корки.
- Следующие детали прибора разрешается мыть в горячей мыльной воде или в посудомоечной машине (в программе щадящей мойки) (рис. 11):
 - Лопатка
 - Лезвия
 - Венчик
 - Корзина-пароварка
 - Лопатка
 - Мерный кувшин
 - Крышка





- Кухонный комбайн
- Внутреннюю часть кувшина и лезвия можно очистить, наполнив кувшин наполовину водой и выбрав функцию ИМПУЛЬС (PULSE) с температурой или подогревом или без них.
- С деталей прибора, пригодных для мытья в посудомоечной машине, или вымытых вручную в раковине, должна легко стекать вода.
- Тщательно высушите все детали перед сборкой и хранением.

ОПИСАНИЕ ПАНЕЛИ УПРАВЛЕНИЯ

СИМВОЛ	ФУНКЦИЯ
 Ручка-регулятор	Для регулировки температуры, времени и скорости поворотом ручки. Кратковременно нажмите на ручку, чтобы приостановить приготовление пищи. Нажмите на ручку еще раз, чтобы продолжить приготовление. Нажмите и удерживайте ручку в течение нескольких секунд, чтобы завершить процесс приготовления. Нажмите ручку после установки всех параметров. Нажмите и удерживайте ручку в течение нескольких секунд, чтобы отменить параметры. Когда процесс приготовления завершится, на дисплее появится сообщение об его завершении. Нажмите ручку, и устройство перейдет в режим ожидания.
	Реверсивный режим: аксессуары будут вращаться против часовой стрелки. Диапазон скоростей: 1-3
	Скорость: Нажмите на значок  , чтобы изменить направление вращения. Диапазон скоростей: 0-12
	Отображение заданной настройки времени (0-90 минут) Отображение функции времени (0-90 минут)
	Отображение заданной настройки температуры Диапазон температур: 37-120 °C Она начинается с 37 °C, затем 40 °C, после чего с шагом 5 °C
	 Крышка закрыта и кувшин на месте.  Крышка открыта или кувшин установлен неправильно. Прибор не может быть активирован.
	Фактическая температура кувшина. Вода достигает максимальной температуры 100°C.
	 СТАРТ  ПАУЗА  СТОП
	Настройка: проверка или изменение настроек прибора: язык, Wi-Fi, версия системы, регистрация и т. д.
	Главный экран: стартовое меню
	Весы

 Замес	Время: 3 минуты (Диапазон: 2-4 минуты) Температура: 000 °C (Диапазон: 000-37 °C) Скорость: 1 (Диапазон: 1-2)
 Пар	Время: 20 минут (диапазон: 1-60 минут) Поток пара: быстрый, средний и медленный Обратный отсчет начинается при 95°C.
 Тушение	Время: 60 минут (Диапазон: 1-90 минут) Температура: 100°C (Диапазон: 60-100 °C) Скорость: 1 (Диапазон: 1-3)
 Кипячение	Температура: 100 °C (Диапазон: 60-100 °C)
 Кухонный комбайн	Время: 30 секунд (диапазон: 10–60 секунд) Скорость: 5 (Диапазон: 4-7)
 Нарезка	Время: 10 секунд (диапазон: 10 секунд – 4 минуты) Скорость: 6 (Диапазон: 1-12)
 ТУРБО	Время: 60 секунд Скорость: 12 Нажмите кнопку  или нажмите и удерживайте ручку управления, чтобы активировать эту функцию, и отпустите ее, чтобы остановить функцию.
 Весы	Макс - 5 кг Шаг - 5г
	Тарируйте весы

	Сортировать рецепты по категориям
	Сортировать рецепты по алфавиту
	Найти рецепт
	Дополнительная информация: избранное и история рецептов
	Выход
	Избранное/История
	Ингредиенты

	Этапы приготовления
	Рекомендации по рецепту
	Аксессуары, используемые при приготовлении блюда
	Посмотреть информацию о рецепте

РЕКОМЕНДАЦИИ ПО ИСПОЛЬЗОВАНИЮ ПРИБОРА

ФУНКЦИЯ	АКСЕССУАРЫ	СКОРОСТЬ	ВРЕМЯ	МАКСИМАЛЬНОЕ КОЛИЧЕСТВО ИНГРЕДИЕНТОВ
Фарш	Лезвия	8-12	30-60 с	600 г мяса без костей
Дробленый лед	Лезвия	8-12	10-20 с	600 г кубиков льда
Взбивание	Лезвия	12	1 мин	Макс. объем 2 300 мл 920 г моркови, 1380 г воды
Нарезка (лук, сельдерей и т.д.)	Лезвия	5	15-30 с	500 г
Замес	Лезвия	1	2 мин	500 г муки + 250 г воды + 20 г растительного масла
Нарезка ломтиками	Кухонный комбайн (диск для нарезки ломтиками)	5-6	30 с	500 г
Терка (морковь, огурец, картофель)	Лопатка	1	Выберите функцию Тушение Вы также можете вести желаемые настройки	Макс. объем 2 000 мл

РЕКОМЕНДАЦИИ ПО ИСПОЛЬЗОВАНИЮ АКСЕССУАРОВ

АКСЕССУАР	ФУНКЦИЯ	СКОРОСТЬ	ВРЕМЯ	ТЕМПЕРАТРА (°С)
	Взбивание яичных белков	4	2 – 4 мин	-
Венчик	Взбитые сливки	3	3 – 5 мин	-
	Суп	1 – 2	1 – 90 мин	100
Лопатка	Другие ингредиенты, которые нуждаются в тепле	1 - 2	По необходимости	По необходимости
	Фарш	8 – 10	30 – 60 с	-
	Дробленый лед	8 - 10	10 – 20 с	-
	Взбивание	10	1 – 2 мин	-
	Нарезка овощей	5 -7	15 – 60 с	-
Лезвия	Нарезка зеленой фасоли, Измельчение сои, орехов, кофейных зерен	10	2 – 3 мин	-
	Замешивание	1 - 2	3 – 5 мин	-
Пароварка	Паста, рис и тп	-	20 – 30 мин	110
Корзина Диск для нарезки/терка	Нарезание и натирание овощей	5 - 6	30 – 60 с	-
Пароварка	Рыба, овощи	-	10 – 60 мин	110 – 120 (Программа интенсивного/среднего приготовления на пару)